



# Слайсер

Модель: 300ES – 12

## ПАСПОРТ

*РУКОВОДСТВО ПО ЭКСПЛУАТАЦИИ И ТЕХНИЧЕСКОМУ*

*ОБСЛУЖИВАНИЮ*



*Поздравляем Вас с покупкой и благодарим за то, что вы выбрали VALEX*

***! Предупреждение. Слайсер является технологическим оборудованием и предназначены для нарезки колбасных изделий в заведениях общепита.***

Эксплуатируйте аппарат в строгом соответствии с указанными здесь инструкциями. Пользователю необходимо полностью уяснить все их детали. Перед началом работы с аппаратом следует внимательно прочитать данное Руководство. При вмешательстве в работу аппарата возможны сбои в его работе и даже риск нанесения травмы оператору. В этом случае компания-производитель не несёт никакой ответственности за неизбежные последствия.

## ТЕХНИЧЕСКИЕ ХАРАКТЕРИСТИКИ.

Модель	<b>VALEX 300ES – 12</b>
Описание	Настольная
Габаритные размеры, мм	530*460*460 мм
Установочная мощность, кВт	0,25
Параметры электросети	220/50/1
Материал корпуса	Алюминий
Диаметр ножа, мм	300
Толщина нарезки, мм	0,2 – 12
Способ перемещения каретки	Вручную
Максимальная длительность рабочего цикла, мин	10
Тип затачивающего устройства	Встроенное
Вес. кг.	26

## УСТРОЙСТВО

1. Нож.
2. Затачивающее устройство (см. рис)
3. Толкатель продукта
4. Каретка
5. Ручка толкателя продукта
6. Регулятор толщины нарезки
7. Сетевой выключатель
8. Передвижной щиток
9. Защитная крышка ножа

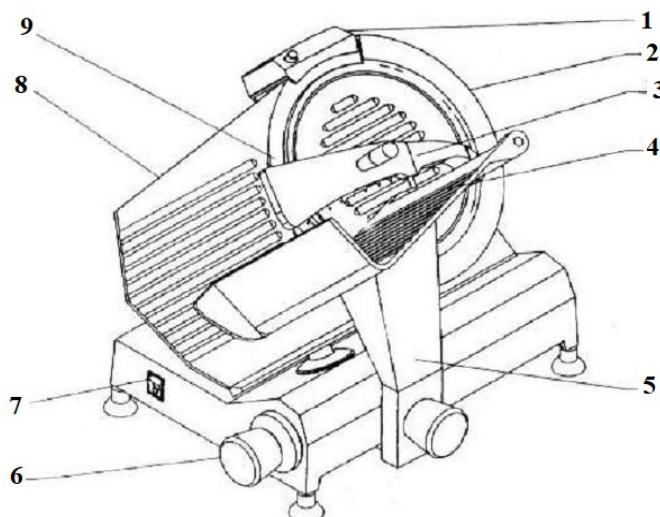

## Рисунок №1 Устройство слайсера. VALEX 300ES – 12

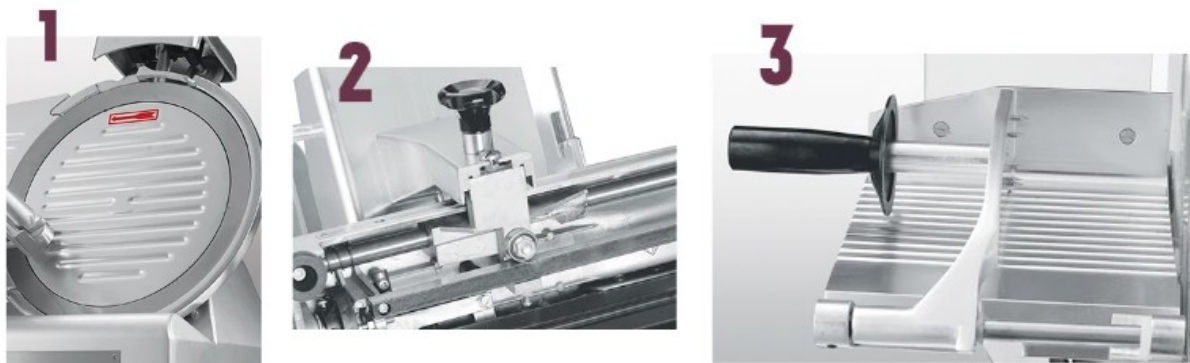

Машина должна быть установлена на рабочей поверхности, которая имеет достаточную стабильность и прочность, чтобы выдержать вес оборудования.

1. Убедитесь, что напряжение источника питания соответствует номинальному напряжению машины.
2. Отрегулировать толщину среза, поворачивая ручку №6 (см. рисунок №1)



3. Для нарезки, отведите толкатель продукта (3) от щитка (8). Положите продукт на каретку (4) и прижмите его к щитку при помощи толкателя.

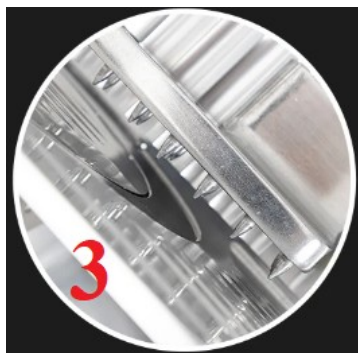

4. По окончании работы поверните ручку регулятора толщины нарезки в положение «0», отключите оборудование при помощи сетевого выключателя, снимите продукт с каретки и соберите ломтики продукта.



*Слайсер должен быть заземлен !!!*

## ЧИСТКА

1. Всегда выключайте и отключайте устройство перед чисткой и обязательно включите регулятор толщины нарезки в нулевое положение.
2. Никогда не используйте химические или абразивные продукты. Не используйте щетку или любой другой тип инструмента, принадлежности, которые могут повредить корпус оборудования.
3. Используйте влажную ткань и моющие средства для очистки машины. Проводите, очистку машины полностью каждый день.
4. Предупреждение для очистки лезвия: Очистку лезвия проводить в защитных перчатках, это опасная операция, будьте осторожны.

**Во избежание коррозии затачивание ножа рекомендуется производить ежедневно. Кроме того, затачивание ножа необходимо при появлении неровного среза или разрывов ломтиков продукта.**

### Электрическая схема.

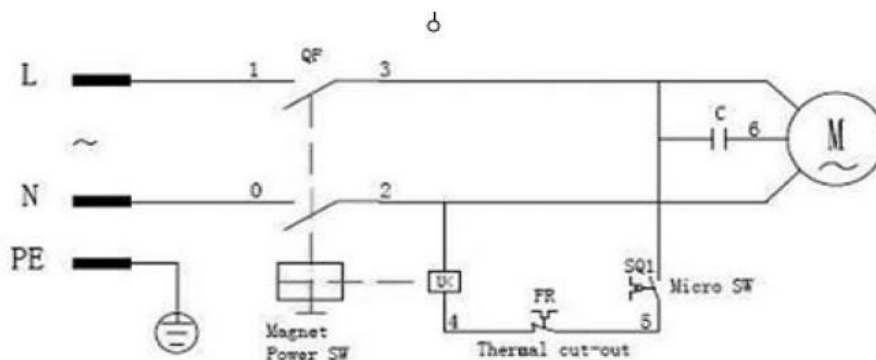

#### Комплектация:

1. Слайсер с заточным устройством
2. Защитный экран каретки (опционально)
3. Паспорт оборудования(инструкция)

## Гарантийный талон:

Модель \_\_\_\_\_ зав.№ \_\_\_\_\_

Дата продажи \_\_\_\_\_ Фирма - продавец \_\_\_\_\_

Гарантия 6 мес.

*Гарантия не распространяется на: подовые камни, чугунные комплектующие, горелки газовые, на мотор-редуктор, на петли, блоки шарниров, лампы, стекла, полотна, датчики, уплотнительные резинки и составляющие из пластмассы, плавкие вставки, шампуры, противни, гастроремкости, а так же на сварочные узлы (сварку).*

*Гарантия не охватывает стоимости работ и запасных частей в следующих случаях:*

- не предусмотренного настоящим руководством применения;*
- выхода из строя частей, подверженных нормальному износу;*
- механического повреждения изделия*
- подключения в электросеть с параметрами, не соответствующими указанными в паспорте, а также отсутствия заземления изделия;*
- повреждения изделия пожаром, наводнением или другим стихийным бедствием;*
- транспортировки изделия в неправильном положении с нарушением правил перевозки.*

тел. Сервисного центра 8 989 636-87-03

Подпись покупателя \_\_\_\_\_

*Производитель оставляет за собой право вносить изменения в конструкцию, технические характеристики и комплектацию изделий без предварительного уведомления.*

# Взрыв-схема

