



# Электрическая шаверма

## HES-E2

# ПАСПОРТ

**РУКОВОДСТВО ПО ЭКСПЛУАТАЦИИ И ТЕХНИЧЕСКОМУ  
ОБСЛУЖИВАНИЮ**



*Поздравляем Вас с покупкой и благодарим за то, что вы выбрали VALEX.*

Электрическая шаверма (шаурма) предназначена для работы в организациях общественного питания для приготовления мяса.

## Характеристики оборудования

1. Контроль температуры: в оборудовании установлено три группы элементов нагрева, которые регулируются тремя контроллерами температуры.
2. Изменяемое расстояние до нагревательных элементов: расстояние до продуктов может быть изменено в зависимости от размера продукции.
- 3.

## Основные параметры

Модель	Сеть, В	Мощность, кВт	Габариты (мм)	Регуляторы температуры.	Вес, кг
НЕС-Е2	220	7.8	534*607*960	3	26

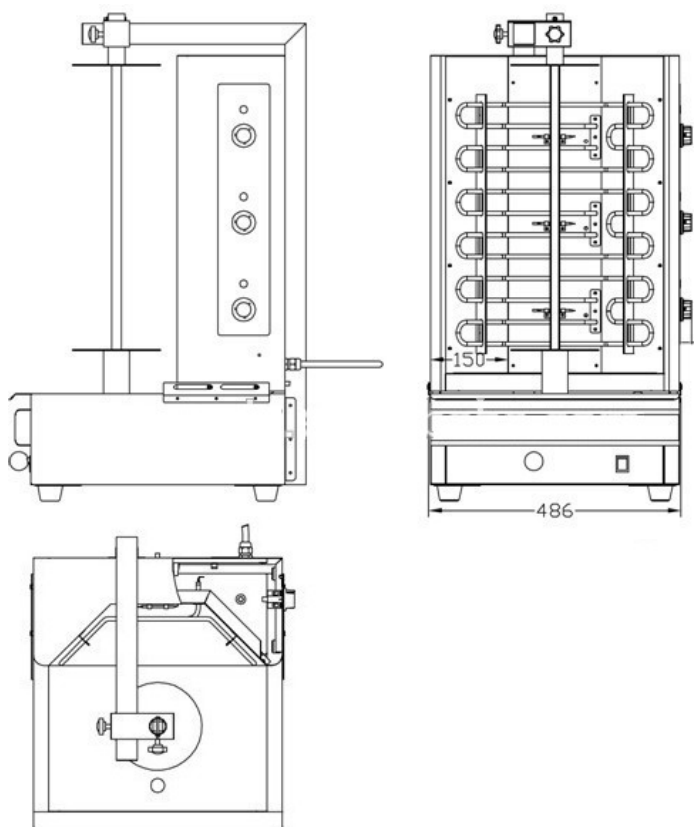

## Меры безопасности

1. Устойчиво расположите оборудование на полу, расстояние до ближайших предметов должно быть не менее 30 см. Расстояние между задней стенкой установки и стеной должно быть не менее 10 см. Не кладите ничего, что может легко воспламениться, на крышку оборудования, например полотенца или одежду
2. Напряжение питания оборудования должно совпадать с напряжением электропитания сети (~ 220В +/-10%).
3. Заземляющий провод этой установки, который выходит из оборудования вместе с проводом питания, должен быть безопасно соединен медными винтами с заземлением

пользователя.

4. Выход подключаемых разъемов расположен в нижней задней части установки, для безопасности эксплуатации произведите подключение заземляющих медных проводов диаметром **не менее 2.5мм**.

Желательно подключать оборудование к пакетному выключателю или использовать разъемное соединение для промышленного оборудования с допустимым током 50 ампер для подключения по сети 220В и 20 ампер для подключения по сети 380В.

5. Перед эксплуатацией оборудования убедитесь, что подключение проводов надежно и защищено.

6. Все работы по подключению и установке оборудования должны проводиться электриком с соответствующей квалификацией, с допуском не менее 3-й группы.

7. Данное оборудование не предназначено для использования больными людьми, людьми с расстройствами рассудка, не отвечающими за свои поступки, или психически неуравновешенными людьми, а также детьми. Следите за детьми и не позволяйте им играть вблизи оборудования.

### Электрическая схема:

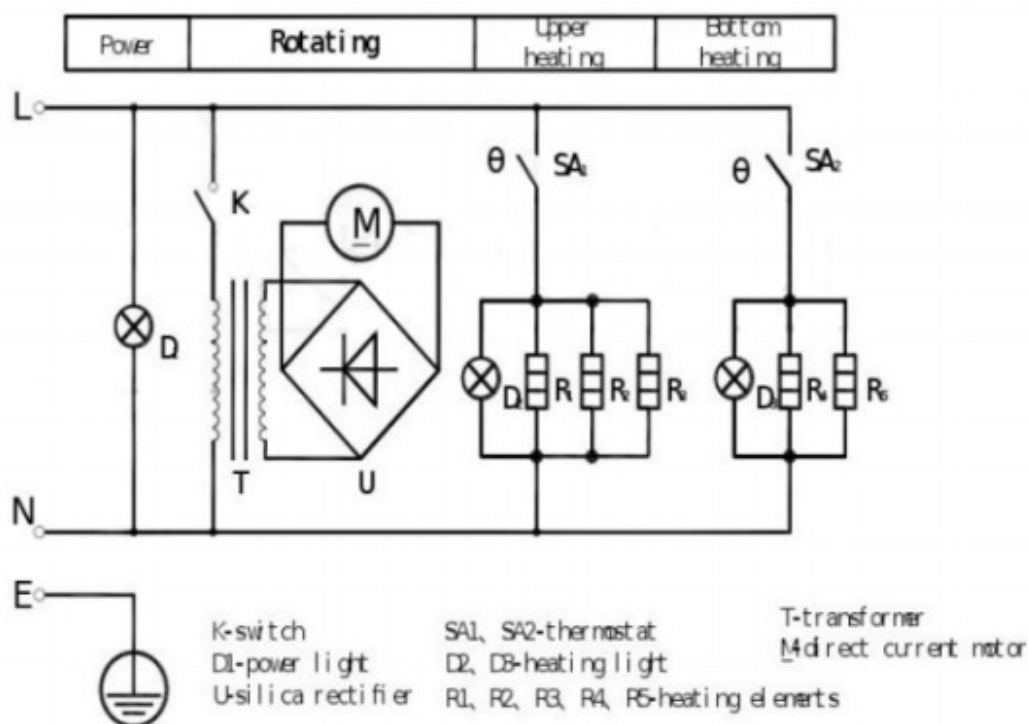

### Очистка и защита

1. Для предотвращения несчастных случаев перед очисткой произведите отключение электропитания и дождитесь охлаждения нагревательных элементов.
2. Каждый день после эксплуатации оборудования производите его очистку при помощи полотенец с использованием не агрессивных моющих средств внутри и снаружи установки, а также вокруг места, откуда выходит провод электропитания. Для очистки не применяйте воду непосредственно, это может нанести ущерб электрическим частям оборудования.

При невыполнении требований по очистке оборудования, в частности поддона для стекания жира, возможно попадание жира на электрический двигатель, что приведет к поломке двигателя. Двигатель надежно защищен бортиками на поддоне и крышкой для

защиты от попадания жира. Но не при выполнении требований по очистке оборудования, жир может попадать на двигатель.

**Наличие загрязнения (отложение жировых продуктов) на оси двигателя снимает гарантию с двигателя.**

***Внимание: Не проводите очистку оборудования с использованием парогенератора.***

***Помните: бережное обращение с оборудованием, продлевает срок его службы!***

**Комплектация:**

1. Аппарат шаурма
2. Кабель подключения привода
3. Шампур вертикальный
4. Паспорт

## Гарантийный талон

Модель \_\_\_\_\_ зав.№ \_\_\_\_\_

Дата продажи \_\_\_\_\_

Гарантия 6 мес. Не подлежат гарантийному ремонту/замене лампы.

Гарантия теряется при наличии механических повреждений на корпусе.

Телефон сервисного центра: +7989 6368703

Подпись покупателя \_\_\_\_\_